

Mometta

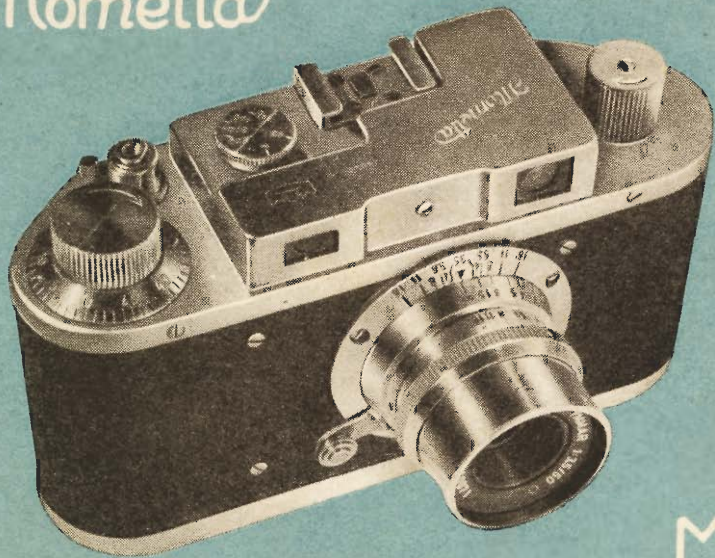

MOM
BUDAPEST

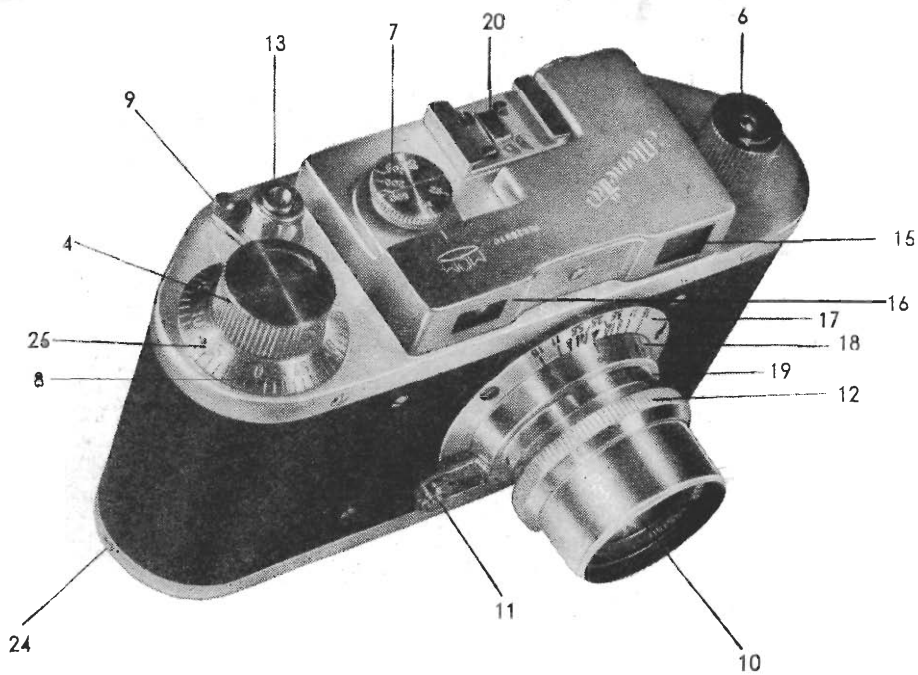

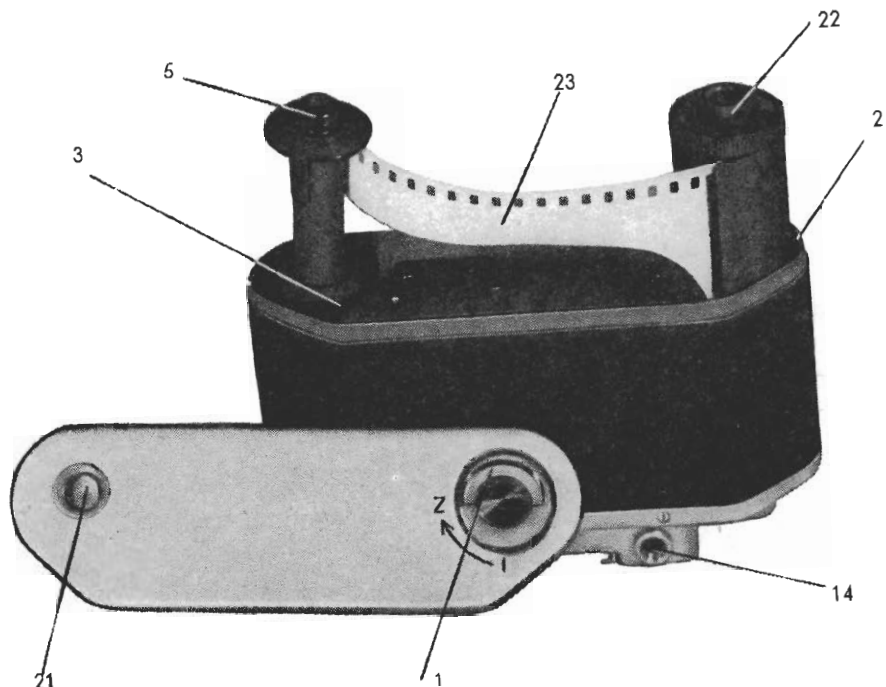

Jelmagyarázat

1. Kilincs az alapfedél lezárásához.
2. A megvilágítatlan filmet tartalmazó kazetta helye.
3. Üres orsó helye.
4. Forgatógomb a film továbbítására és a zár felhúzására.
5. Filmfelcsavaró orsó.
6. Forgatógomb a film visszacsavarásához.
7. Időbeállító-tárcsa.
8. Filmszámláló-tárcsa.
9. Váltókar a film visszacsavarásához.
10. Tárgylencse (objektív).
11. Távolságbeállító-kar.
12. Fényrekeszállító-gyűrű.
13. Zárkioldó-gomb.
14. A kereső szemlencséje.
15. A kereső ablaka.
16. A távmérő színes ablaka.
17. Mélységélességi skála.
18. Távolsági skála.
19. Fényrekesz skála.
20. Kengyel.
21. Állványcsavar-agy.
22. Filmkazetta.
23. Film.
24. Fedél ütközőpecek.
25. Számlálótárcsa beállítópecek.

HASZNÁLATI UTASÍTÁS

A

24 × 32 mm-es

MOMETTA

FÉNYKÉPEZŐGÉPHEZ

A „MOMETTA”

az új magyar kisfilmes fényképezőgép bemutatkozik tulajdonosának:

a MOMETTA fényképezőgép normálfilmmel dolgozó, 24×32 mm képméretű, távmérős, redőnyzáras gép;

objektíve: YMMAR, 3,5 fényerejű, 50 mm gyújtótávolságú, Tessar-rendszerű objektív. 8 lamellás fényrekesszel. Beosztásai: 3,5 — 4 — 5.6 — 8 — 11 — 16;

zára: gumivászon redőnyzár, melynél a zár felhúzása és a film továbbítása össze van kapcsolva, tehát kettős megvilágítás nem lehetséges. A zár kioldása a gép fedclén levő gomb lenyomásával történik, a kioldógombba a szabványos drótkioldó becsavarható. Zársebességek: 1/25, 1/50, 1/100, 1/200, 1/500 mp és Z;

a film kezelése hasonló a közismert Leicához, a gép alakja megkönnyíti a film befűzését. Egy tekercs filmre kb. 46—48 felvétel készí-

hető, a filmkihasználás tehát takarékos, — ez egyúttal a nagyításnál is megtakarítást jelent;

táv mérője a keresővel egybeépített, 40 mm bázisú, forgótükrös-rendszerű távmérő. A távolságskála osztásai: (0,8 — 0,9 —) 1 — 1,2 — 1,5 — 1,7 — 2 — 2,5 — 3 — 4 — 5 — 8 — 15 — ∞;

háza: rendkívül szilárd, hidegfolyatással, könnyűfémből készül és finom mintájú, fekete kecskebőrrel van borítva. A fémrészek kívül selyemfényűen matt-krómozottak, illetve az objektív fémfelületei gyémánttal fényesre esztergáltak, belül matt feketék. Az alsó fedél leemelhető. A kezelőgombok polírozott fényes felületűek, oldalrészeik ízlésesen recézettek;

a gép súlya mindössze 45 dkg, bőrtokkal együtt is csak 70 dkg.

Ennyit röviden a MOMETTÁ-ról. A többit majd elmondja maga a gép, amely reméljük mától kezdve hűséges kísérője és igazi jóbarátja lesz tulajdonosának.

Kérjük, hogy mielőtt használatba veszi új gépét, tanulmányozza gondosan a használati utasítást és csak azután kezdje vele a „munkát”, ha már minden fogását jól ismeri és akár behúnyt szemmel is alkalmazni tudja. Így bizonyosan eredményes lesz már a kezdeti munkája is és még bizonyosabb, hogy így bánik gépével a legkíméletesebben, és így tartja távol legtovább a működésbeli zavarokat.

MOMETTÁ-jához sok sikert kívánunk és bármilyen kérdésben készséggel állunk segítségére.

Jó fényt!

Mielőtt filmet tölt a gépébe,

imerkedjék meg előbb a filmnélküli géppel. Gyakorolja a fedél kinyitását, bezárását, a zár működtetését, a kereső használatát és az élesség beállítását. Ezalatt tekintse úgy a gépet, mintha filmmel töltve lenne, de a tényleges betöltést hagyja a gyakorlat végére. Csak ha már minden művelettel jól megbarátkozott, azután fűzzön be filmet — és elsőízben lehetőleg egy használt filmszalaggal kísérletezzék. Nem fogja megbánni ezt a kis tanulmányozást.

A) A gép felnyitása

Balkezünkben tartva a gépet (3. kép), fordítsuk úgy felénk, hogy az (1) kilincs, valamint az „I” és „Z” jelek jól láthatók legyenek. A kilincs alatt levő kis nyíl „Z” állásban azt jelzi, hogy a fedél lezárta a gépet, „I” helyzet nyitásra alkalmas helyzetet jelent. Ha tehát ki akarjuk

nyitni gépünket, állítsuk fel fekvő helyzetéből az (1) kilincset, majd fordítsuk el. erőltetés nélkül, jobbkézzel, 90° -kal úgy, hogy a nyíl „Z”-ről „I”-re mutasson. Ezután húzzuk magunk felé a kilincset, amíg a fedél a házról könnyedén lepattan. Visszatételnél tartsuk jobbkézzel kissé ferdén a fedelet, úgy, hogy a fedélen levő furat a ház baloldalán levő (24) ütköző pecekre kerüljön. Ezután a kilincsnél fogva nyomjuk le a fedelet, **de ügyeljünk arra, hogy a nyíl „I”-re mutasson**, különben elgörbítjük a zárónyelvet. Ha a fedél helyére bepattant, fordítsuk el a kilincset a nyíl irányába addig, amíg „Z”-nél ütközni fog. Végül hajtsuk le a kilincset helyére és ezzel gépünket lezártuk.

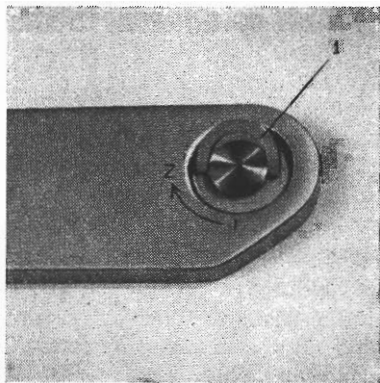

3. kép

B) A zár és a filmtovábbítás

A MOMETTA-nak egyszerű működésű, biztos redőnyzára van; beállítása (a redőnynyílás szélességének szabályozása) a (7) időbeállító-tárcsával történik (lásd a 4. képet). A tárcsán látható számok (25, 50, 100, 200, 500) a másodperc törtreszeit jelentik, tehát pl. $25 = 1/25$ mp. A „Z” jel azt jelzi, hogy

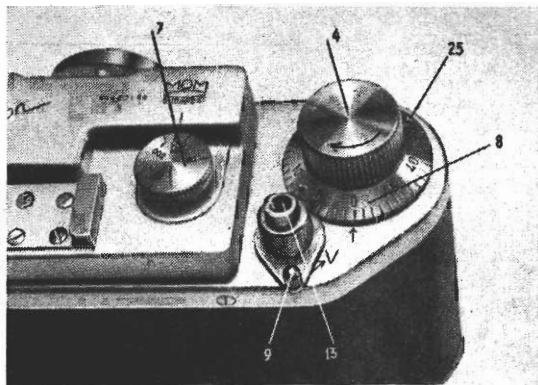

4. kép

ha a (13) zárkioldó-gombot lenyomjuk, kinyílik a zár és mindaddig nyitva marad, amíg a gombot újra fel nem engedjük. A zárkioldó-gombba a szabványos drótkioldók becsavarhatók. 1/25 mp-nél hosszabb időt úgy exponálhatunk, hogy a közismert rögzíthető drótkioldót használjuk, a megvilágítási időt ilyenkor másodpercmutatós órával, vagy gyakorlatunk alapján — számolással ellenőrizzük. Ebben az esetben a gépet feltétlenül rögzíteni kell, vagy állványra kell felcsavarni, vagy legalább valamilyen biztos alapra letenni (asztalra, kerítésfalra stb.), különben felvételünket könnyen elrántjuk. Minden más, az időbeállító-tárcsán feltüntetett, megvilágítási időt „kézből” exponálhatunk, elmozdulás veszélye nélkül.

A film továbbítása és a zár felhúzása a MOMETTA-nál egyetlen művelet. A fogásokat a következő sorrendben végezzük el:

forgassuk a (4) forgatógombot ütközésig, a gombra vésett nyíl irányában, ezzel a forgatással a filmet egy kockával továbbítottuk, ugyanakkor felhúztuk a zárszerkezetet is. Ezalatt a művelet alatt a (9) váltókar a képen látható állásban legyen, azaz a mellette levő „V” jelzésnek

jól láthatónak kell lennie. Ezután jobbkezünk hüvelyk- és mutatóujjával fogjuk meg a (7) időbelállítótárcsát és húzzuk felfelé, ameddig a szerkezet engedi. Ebben a kiemelt helyzetben a tárcsa elfordítható és arra a megvilágítási-időértékre állítható, amelyet éppen választottunk. A beállítás úgy történik, hogy a kiemelt tárcsát addig forgatjuk el, amíg a kiválasztott idő jele (pl. 1/100 mp = 100) a fedélre vésett index vonalával egybe nem esik, itt a tárcsát elengedjük, s az helyére visszapattan, ezzel a gépet megvilágításra kész helyzetbe hoztuk, a (13) zárkioldó-gomb lenyomásával exponálhatunk. Újabb megvilágítást csak akkor végezhetünk, ha ismét egy kockával továbbítottuk a filmet a (4) forgatógomb elforgatásával, tehát egy filmkockára két felvételt nem készíthetünk, még akkor sem, ha talán megfelelne a sorrendről. A forgatógomb elfordításával egyidejűleg a (8) filmszámláló tárcsa is egy osztással tovább fordul, tehát elvégzi a filmszámlálást is.

Két fontos mozzanatot tartsunk be mindig:

1. a (7) időbeállító-tárcsán **csak akkor** állítsuk be a záridőt, mikor már a (4) forgatógombot ütközésig elforgattuk. Különben nem a beállított értéket fogja gépünk exponálni és felvételeink nem fognak sikerülni;

2. a (7) időbeállító-tárcsát „Z”-ről 500-ra (vagy viszont) **közvetlenül nem állíthatjuk**, ha ilyen változtatásra van szükségünk, körben végig kell forgatnunk a tárcsát. Ne erőltessük tehát a tárcsát, mert könnyen kárt tehetünk gépünkben.

C) Az objektív és az élesség beállítása

A MOMETTÁ-nak a gépre szilárdan felszerelt, 3,5 fényerejű, Tessar-rendszerű objektíve van. Az objektívet használaton kívül, műanyagból készült, bársony bélésű sapka védi (lásd az 5. képet). El ne felejtjük fényképezés előtt levenni, különben odavész legjobban megkomponált felvételünk.

A (12) fényrekesz beállítógyűrűvel változtathatjuk a fényrekeszt 3,5 és 16 határok között. A gyűrű ütközéstől ütközésig, jobbra-balra forgatható, a kívánt fényrekeszt (blende), a piros ponttal, a (19) skálán állíthatjuk be. A skála számai a hatásos objektívnyílást jelzik: a kis számok (3,5 — 4 — 5,6) nagy nyílást jelentenek, tehát rövid megvilágítást tesz-

nek lehetővé, a nagyszámok (8 — 11 — 16) kis nyílást mutatnak, amelyek hosszú megvilágítást kívánnak. Egyik fényrekesz számról a másikra áttérni annyit tesz, mint a megvilágítást megkét-szerezni, illetve megfelezni. Pl. ha 1 : 5,6 nyílásnál a szükséges megvilágítási idő 1/100 mp volt, akkor 1 : 4 fényrekesznél 1/200 mp, illetve 1 : 8 fényrekesznél 1/50 mp a helyes megvilágítás. Ezt minden amatőr tudja, csak a teljesség kedvéért hívtuk fel újra a figyelmet.

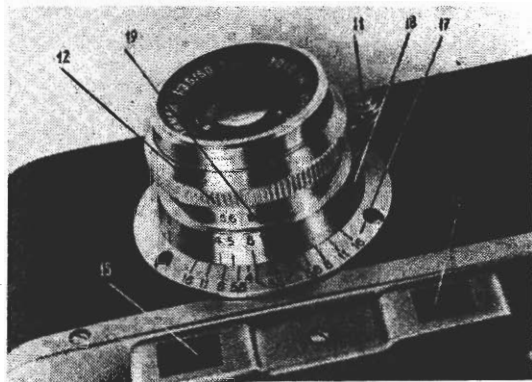

5. kép

A fényrekesz szűkítésével (tehát a nagyobb számok alkalmazásával) növekszik a mélységi élesség: azaz nemcsak a beállított főmotívum lesz éles képünkön, hanem az élesség fokozatosan kiterjed az előtérre, illetve a háttérre is. A pontos értékeket az alább következő táblázatból olvashatjuk ki. Minden fényrekesz-számhoz és beállított tárgytávolsághoz megmutatja a táblázat a mélységi élesség határait. Pl. legyen a beállított távolság 8 m, a kívánatos fényrekesz pedig 1 : 5,6 — a táblázatból kiolvashatjuk, hogy a mélységi élesség 5,04 m-től 19,42 m-ig terjed; viszont ha ugyanazon távolság értéknél lerekeszelünk 1 : 11-re, látjuk, hogy a mélységi élesség határai jelentősen kitolódnak: 3,71 m és ∞ határig. A táblázat értékei természetesen elméleti, számított értékek, melyeket a gyakorlatban megfelelően ki lehet és ki is szokás kerekíteni. Ilyen kikerekített értékek találhatóak az objektív mélységélességi osztásánál is (17).

A mélységélességi osztás használata közismert, úgy, hogy annak ismertetését nem részletezzük.

Mélységélességi táblázat

	(0,8)		(0,9)		1		1,2		1,5		1,7		2	
3,5	0,77	0,83	0,87	0,94	0,96	1,05	1,14	1,27	1,41	1,61	1,58	1,84	1,83	2,20
4	0,77	0,83	0,86	0,94	0,95	1,05	1,13	1,28	1,39	1,62	1,56	1,86	1,81	2,23
5,6	0,76	0,85	0,85	0,96	0,93	1,08	1,11	1,31	1,35	1,69	1,52	1,94	1,75	2,34
8	0,74	0,87	0,83	0,99	0,91	1,11	1,07	1,37	1,30	1,77	1,45	2,06	1,66	2,52
11	0,72	0,91	0,80	1,03	0,88	1,16	1,03	1,44	1,24	1,90	1,37	2,24	1,56	2,79
16	0,69	0,95	0,76	1,10	0,83	1,25	0,97	1,59	1,15	2,16	1,26	2,61	1,42	3,40

YMMAR $f = 50 \text{ mm}$

2,5		3		4		5		8		15		∞	
2,25	2,82	2,64	3,47	3,38	4,89	4,07	6,48	5,85	12,65	8,87	48,61	21,61	∞
2,21	2,87	2,60	3,55	3,31	5,05	3,96	6,77	5,63	13,80	8,38	71,76	18,92	∞
2,12	3,05	2,46	3,84	3,10	5,65	3,66	7,89	5,04	19,42	9,12	∞	13,51	∞
1,99	3,37	2,29	4,36	2,82	6,87	3,28	10,49	4,35	50,09	5,81	∞	9,46	∞
1,84	3,88	2,10	5,25	2,54	9,39	2,91	17,82	3,71	∞	4,73	∞	6,88	∞
1,65	5,19	1,85	7,97	2,18	24,24	2,44	∞	2,98	∞	3,61	∞	6,73	∞



6. kép

gépet szemünkhöz, célszerűen úgy, hogy jobbszemünk kerüljön a (14) kereső szemlencséhez. (Ez a művelet egyébként lehet izlés vagy szokás

Rendkívül fontos művelet az objektívnek a felvenni szándékolt tárgyra való beállítása: **az élesség beállítása**. A MOMETTÁ-nak a keresővel egybeépített távmérője ezt a műveletet nagymértékben megkönnyíti.

Vegyük kezünkbe a gépet úgy, amint a 6. képen látjuk. Jobb kezünkkel tartsuk a gép jobboldalát úgy, hogy mutatóujjunk a (13) zárkioldón nyugodjék, balkezünkkel pedig úgy tartsuk a gépet, hogy középső ujjunk, az objektív alatt átnyúlva, a (11) távolságbeállító-gombra kerüljön. Így emeljük a

dolga is, aki már beidegezte, használhatja természetesen a balszemét is.)

Jobbszemmel benézve a (14) keresőbe (balszemünket közben húnyjuk be), azt a képet látjuk, amely filmünkre fog kerülni, úgy kell tehát irányítani a gépet, hogy a felvenni szándékolt témát a keresőn át szemlélve, pontosan körülhatárolva lássuk. Ha egészen közelről fényképezünk (2 m-nél kisebb távolságról), ügyeljünk arra, hogy a téma körül legyen még egy kis szabad terület, különben könnyen előfordulhat, hogy levágunk képünkből.

Ha a keresőn át nézzük a felvenni szándékolt témát, a képmező közepén egy kis sárgaszínű négyzetet is látunk (lásd a 7. képet), amelyen keresztül egy kiválasztott tárgy körvonalai kettőzötten jelentkeznek. Ez a kettőzés azt jelzi, hogy az objektív nincs pontosan a tárgyra beállítva. Forgassuk el most balkezünk középső ujjával a (11) távolságbeállító-kart mindaddig, amíg a kettőzött körvonalak, fokozatosan egymáshoz közeledve, végül is teljesen nem fedik egymást. Ekkor pontosan megmértük a kiválasztott tárgy és az objektív közti távolságot és egy-

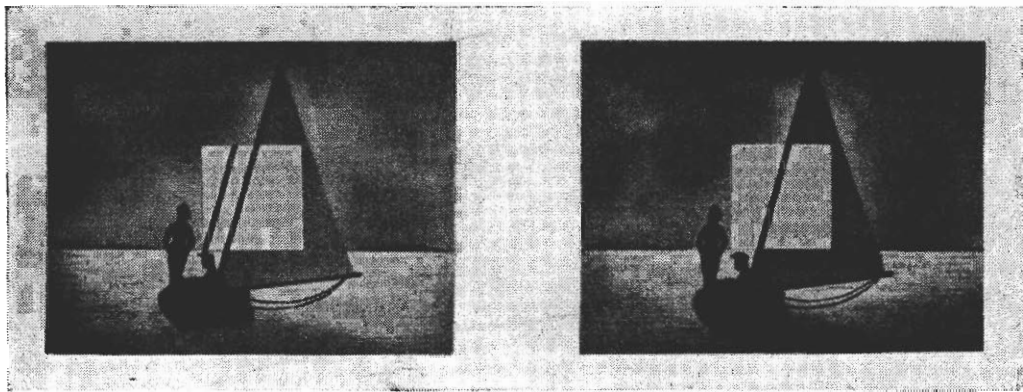

7. kép

idejűleg be is állítottuk objektívünket erre a távolságra. Gépünk élesre van állítva, exponálhatunk, képünk a beállított távolságon biztosan éles lesz.

A gépen távolsági skála is van (18); ezen a fent leírt beállítás után, a (17) skála háromszög jelénél le is olvashatjuk a lemért távolságot; erre ritkán van szükség, gyakrabban inkább arra, hogy előre beállíthattunk egy adott távolságot olyan esetekben, amikor a felvétel természeténél fogva nincs időnk távolságot mérni (pl. gyors sportfelvételek esetén), csak a motívumot figyelhetjük a keresőn át és kellő pillanatban exponálnunk kell.

D) A film behelyezése

Ezt a fejezetet nagyon gondosan tanulmányozzuk át és fogásait többször ismételjük meg, gyakoroljuk be, mert ezzel sok későbbi bosszúságot és filmvesztést takarítunk meg.

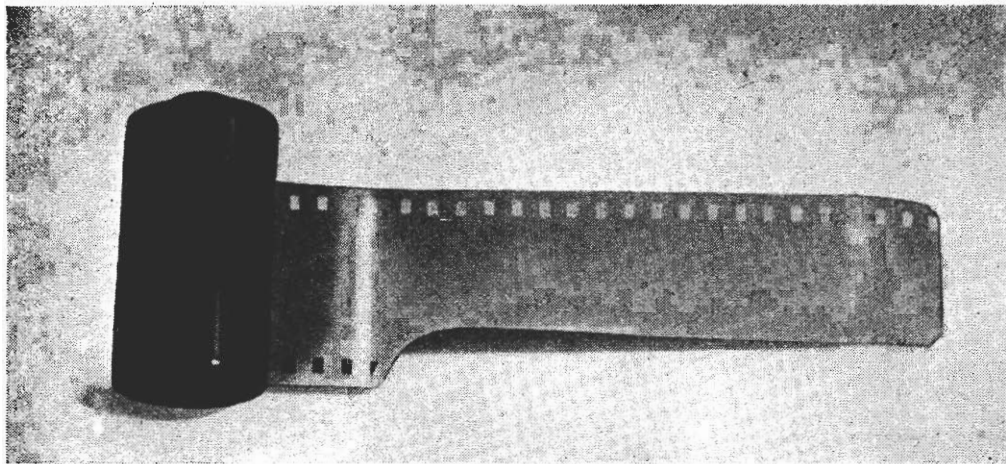

8. kép

A MOMETTA-ba a szokásos perforált kisfilmet (35 mm széles) használjuk, egy tekercs filmre kb. 46—48 felvételt készíthetünk. Ha a kereskedelemben kapható kazettatöltést vásároljuk, a film betöltése előtt további gondunk nincs, ha ellenben nagyobb tekercs filmből vágunk le egy-egy töltést, akkor a filmet megfelelően elő kell készítenünk.

Vágjunk le sötétkamrában 1,60 m filmet és töltsük be a kazettába úgy, hogy a film homályos oldala felcsavarásnál befelé essen. Ha a kazettát lezártuk, a többi tennivalót már világosban végezhetjük el (lásd a 2. képet). Ezekután a tennivalók a következők:

tartsuk a megtöltött kazettát a balkezünkben úgy, hogy az orsó kiálló vége felfelé mutasson (8. kép) és húzzunk ki a kazettából kb. 10 cm-nyit. Éles ollóval vágjunk le a film végétől kb. 8 cm-es darabot, úgy lekerekítve, ahogy a képen látjuk.

Ügyeljünk arra, hogy az olló kifutása alul mindig két lyuk közé essék, valamint arra is vigyázzunk, hogy a lekerekítésnél be ne szakadjon filmünk.

Nyissuk fel ezekután gépünket, amint az A) fejezetben leírtuk. A felnyitott gépet fordítsuk objektívvel felénk és így tegyük le magunk elé az asztalra. A gép jobboldalán találjuk a (5) filmfelcsavaró-orsót; fogjuk meg jobb kezünk hüvelyk- és mutatóujjával és enyhe forgatással húzzuk ki teljesen. Fogjuk meg jobbkezünkkel az orsót, tartsuk úgy, hogy a recézett pereme felül legyen és balkézssel toljuk az előbb levágott keskeny filmvéget az orsó rugója alá, annyira, hogy az ott biztosan álljon (9. kép).

Ezután behelyezhetjük a filmet a gépbe; a kazetta a gép baloldalán levő üres férőhelyre kerül úgy, hogy a filmet pontosan becsúsztatjuk a gép háza alatti keskeny résen, az orsót pedig felfűzzük a jobboldali tengelyre (lásd a 10. képet). Amint a filmet ennyire behelyeztük, mindkét kezünkkel lenyomjuk a kazettát, illetve az orsót egészen a gép aljáig. Emeljük fel ezután balkézssel a gépet és döntsük kissé úgy meg, hogy a jobboldali részen beláthassunk a filmforgató fogasdobig. Jobb kezünkkel nyúlunk a gép alá, fogjuk meg a (4) forgatógombot és kezdjük óvatosan elforgatni, közben figyeljünk arra, hogy a film pontosan befekszik-e a

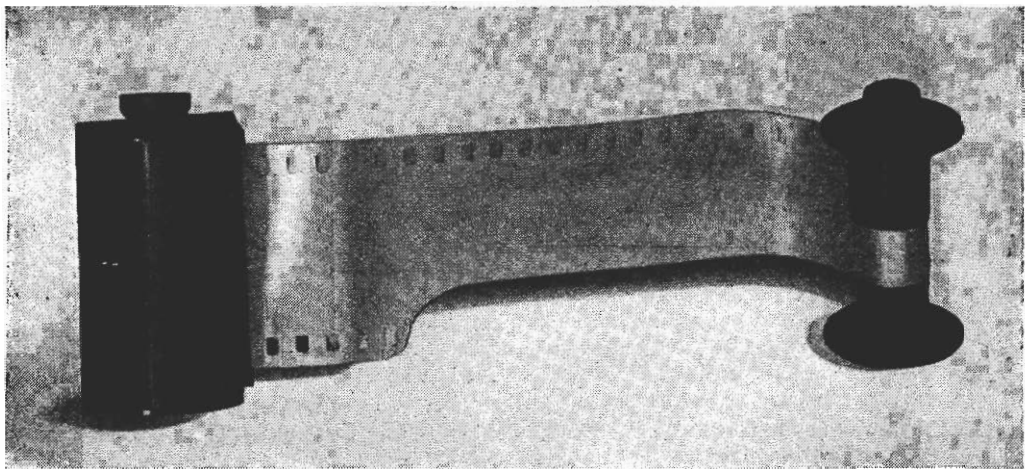

9. kép

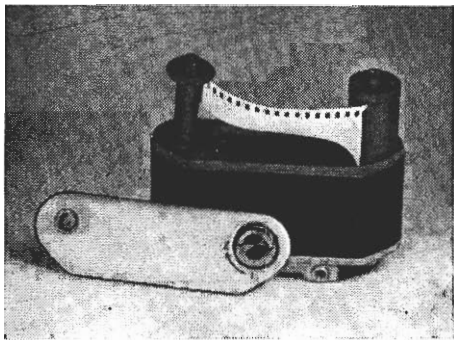

10. kép

tessük tovább a műveletet, hanem emeljük ki óvatosan a filmet és ismételjük meg a befűzést. Ügyeljünk arra, hogy esetleg elszakadt film-darabka bele ne essék gépünkbe.

fogak közé. Ha rendben találjuk, forgassuk a gombot ütközésig, a (13) zárkioldógomb lenyomásával exponáljunk, ismét forgassuk el a gombot ütközésig — miközben állandóan figyeljük a fogasdobot, jól viszi-e a filmet — és ezután tegyük vissza a fedelet, ahogy az A) fejezetben megtanultuk.

Ha a legkisebb zavar is mutatkoznék, pl.: elakad a film, nem fordul el a filmtovábbítógomb stb., ne erőltessük tovább a műveletet, hanem emeljük ki óvatosan a filmet és ismételjük meg a befűzést. Ügyeljünk arra, hogy esetleg elszakadt film-darabka bele ne essék gépünkbe.

A lezárt gépet most fordítsuk vissza normális helyzetbe, exponáljunk és forgassuk el újra (4) forgatógombot ütközésig. Minden műveletünk alatt a (9) váltókarnak a 4. képen látható helyzetben kell lennie, azaz a V-betűt jól kell látnunk. Ezután körmünk hegyével kapaszkodjunk bele a (8) filmszámláló-tárcsa (25) pecekjébe és forgassuk el addig, amíg a nyílhoz a „0” utáni első vonás el nem jut. Ekkor gépünk teljesen be-töltve, az első filmkockára beállítva fényképezésre kész. Minden egyes felvétel után (tehát exponálás és filmtovábbítás után) a (8) számláló-tárcsa egy-egy vonással önműködően továbbmegy, tehát megszámlolja és mutatja, hogy hányadik felvételnél tartunk.

Amikor a teljes tekercset végig fényképeztük, amit onnan tudunk, hogy a számláló a 46—48-ik jelnél tart, vagy nem tudunk már filmet továbbítani, akkor a filmet vissza kell csévélnünk a kazettába. Ebből a célból a (9) váltókart a nyíl irányában átállítjuk, letakarjuk a V-betűt. majd a gép tulsó felén található (6) forgatógombot kihúzzuk és a nyíl irányában addig forgatjuk, amíg enyhe pattanással nem jelzi maga a film, hogy befutott teljesen a kazettába. Ekkor a (6) gombot vissza-nyomjuk a helyére, megfordítjuk a gépet, felnyitjuk és kivesszük a

kazettát a teljesen betekercselt filmmel. Ezután az előhívás a sötétkamra vagy a szaküzlet dolga.

E) A gép ápolása

Gépünket, használaton kívül is, tartsuk lehetőleg a készlet táskában és az objektívet fedjük le a védősapkával. Ebben az állapotban óvhatjuk meg legjobban a váratlan, illetve akaratlan befolyásoktól, károktól. Ha nincs készlet táskánk, takarjuk puha, nem foszló kendőbe, mert a gépet portól, nedvességtől feltétlenül meg kell óvnunk. Kívülről a gépet puha ruhával megtörölhetjük, az objektívet lágy ecsettel portalanítsuk. Vigyázzunk arra, hogy az objektívhez kézzel ne nyúljunk, a véletlenül rákerült ujjlenyomatokat enyhén éteres vattával tisztítsuk le.

A gép szerkezeti részeihez ne nyúljunk; esetleges üzemzavar esetén adjuk szakember kezébe, vagy küldjük be a gyárba, ahol a leggyorsabb és legmegbízhatóbb a segítség.

F) A készenléti táska

A készenléti táskát a gép megvédésére terveztük, de ez a védelem semmiben sem hátráltatja a gép használóját.

A gépet az állvány közcsavar (11. kép) elforgatásával biztosan becsavarhatjuk a táskába, úgy, hogy az onnan semmiképp ki nem eshet. Zárt állapotban a vállszíjjal hordhatjuk, kinyitva nyakba akasztva vihetjük gépünket, amely

11. kép



így mindig felvételre kész. A táska kivitele olyan, hogy minden működtetéshez szükséges géprészhez kényelmesen hozzáférhetünk. A rögzítő-közcsavarban levő furat arra szolgál, hogy a gépet táskával együtt is feltehessük állványra.

Sok örömet kívánunk új fényképezőgépedhez!

Ha eredményesen használja MOMETTÁ-ját, mondja el másoknak, ha valamilyen észrevétele vagy javaslata van: mondja el nekünk, szívesen leszünk segítségére.

Jó fényt!

MAGYAR OPTIKAI MŰVEK

HUNGARY

Budapest, 114

Postafiók 52

Szeretnénk, ha a MOMETTA-val már az első felvételeknél megbarátkoznék, ezért adjuk segítőtársul képes használati utasításunkat. Nagyon fontosnak tartjuk, hogy a gép használatbavétele előtt gondosan tanulmányozza ezt a kis füzetet, a befektetett figyelem sokszorosán megterül majd a gép zavartalan használatában.

Különösképpen felhívjuk figyelmét a film gondos befűzésére, — ez a gép használatának alaptétele. Ezt a műveletet a használati utasítás D) fejezetében részletesen leírtuk; kérjük tanulmányozza azt gondosan végig és ne sajnáljon néhány próbát: használt filmmel.

A gép felső részén levő távmérő-fedelet — amelyen a MOMETTA nevet találja — **ne bontsa le**, mert ez a fedél takarja a kényes szerkezetű, gondosan szabályozott távmérőt. A fedél lebontása elállíthatja a beszabályozást és csak gondot, bosszúságot okoz.

Ha bármi kívánsága lenne, akár a gép működését, akár szakmai tanácsot, akár valamilyen javítást illetően, kérjük, forduljon vállalatunkhoz, ahol szívélyes tanácsadást és esetleges panaszára gyors segítséget fog találni. Minden hét csütörtökén szerviznapot tartunk irodaházunkban.

MAGYAR OPTIKAI MŰVEK

Bp. XII., Csörsz utca 33—47

Telefon: 354-140

MOM
BUDAPEST

BUDAPEST 114, POSTAFIÓK 52
HUNGARY

Felelős kiadó: Hegyesy József
56-2138 Nyomdaipari Tanulmányintézet — Felelős vezető: Tarjányi György